

# Crafter 35 Pick-up Dubbele Cabine L1H1

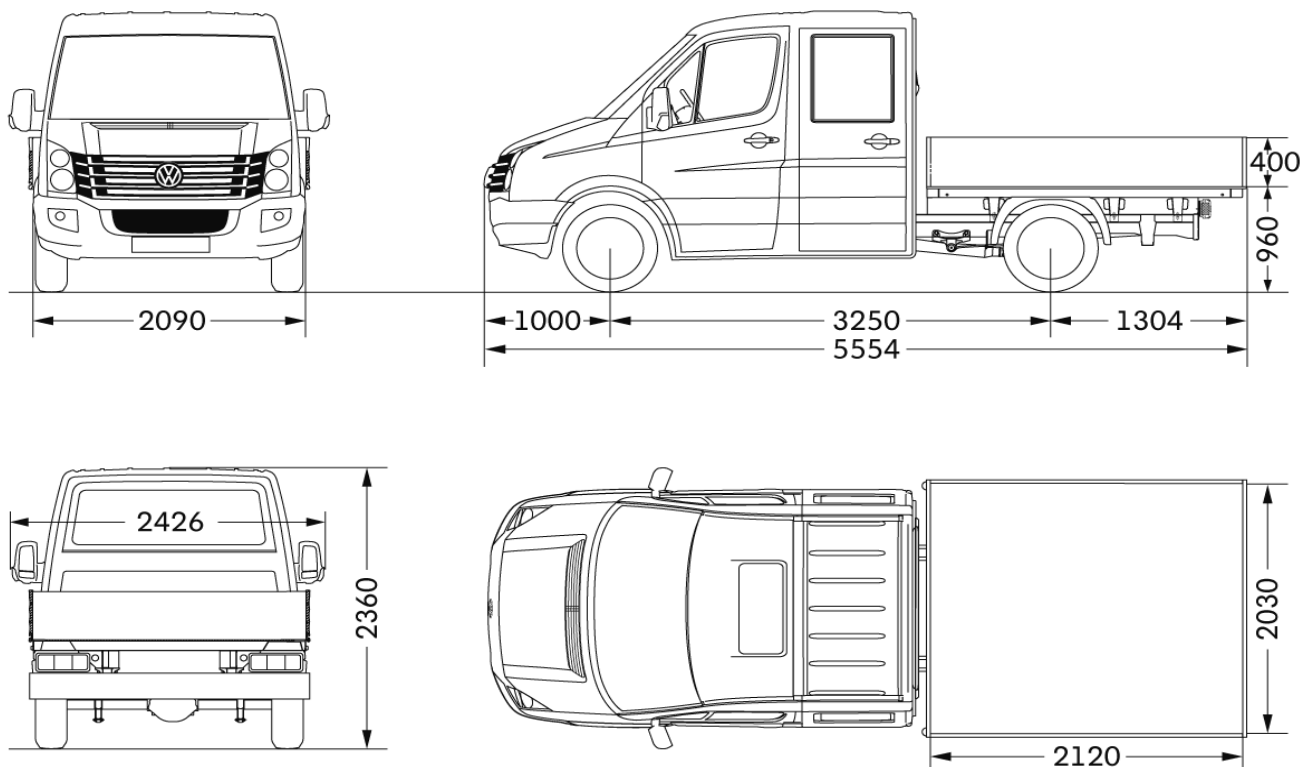

## Afmetingen

Oppervlakte laadbak (m <sup>2</sup> )	4,3
Draaicirkel over de bumper (m)	12,3
Inhoud brandstoftank (l)	75 liter (Materiaal: kunststof)

## Gewichten

	Crafter 32	Crafter 35
Max. toelaatbaar totaalgewicht (GVW)	3.200 kg	3.500 kg
Leeggewicht * (incl. halve tank diesel, excl. bestuurder en evt. standaard- of meeruitv.)	1.920 kg	1.920 kg
<b>LAADVERMOGEN</b>	1.280 kg	1.580 kg
Max. toelaatbaar aslast achter	1.650 kg	1.650 kg
Maximaal laadvermogen	2.000 kg	2.250 kg
Max. daklast	100 kg	100 kg
Max. kogeldruk	120 kg	120 kg

## Max. toelaatbaar AHW-gewicht / Treingewicht<sup>2</sup> i.c.m. achterasoverbrengingen, in kg

Crafter 35	3,692:1	3,923:1	4,182:1	4,364:1	4,727:1	5,1:1
2.0 TDI 80kW / 109pk			2.000/5.500 <sup>3</sup>	3.500 / 7.000 <sup>1</sup>	3.500 / 7.000	
2.0 TDI 105kW / 143pk			2.000/5.500 <sup>3</sup>	3.500 / 7.000 <sup>1</sup>	3.500 / 7.000	
2.0 TDI 120kW / 164pk	2.000/5.300 <sup>3</sup>	2.800 / 6.300 <sup>1</sup>	3.500 / 7.000			

<sup>1</sup> = standaard achterasoverbrenging

<sup>3</sup> = standaard achterasoverbrenging BMT

\* Let op: Leeggewicht is exclusief enkele standaard- en/of meeruitvoeringen zoals Airco= 25 kg, reservewiel = 30 kg, radiovoorb. = 2 kg

## Electrische installatie

Accu	72 Ah 380 A
Dynamo	110 A

Motorisering	80kW / 109pk (met BMT)	105kW / 143pk (met BMT)	120kW / 164pk (met BMT)					
Aantal cilinders	4							
Cilinderinhoud, cm3	1968							
Boring/slag	81,0/95,5							
Compressie	16:1							
Aandrijving	Tandriem							
Kleppen per cilinder	4							
Vermogen	80kW (109pk) / 3.500	105kW (143pk) / 3.500	120kW (164pk) / 3.600					
Koppel	300 / 1.500-2.250	340 / 1.575-2.250	400 / 1.800					
Mengselvorming	Common-Rail (directe inspuiting)							
Uitlaatgasnorm	EURO V met dieselloetfilter							
Uitlaatgasnorm	EEV	EEV	EEV					
<b>Overbrengingen (voor handmatige 6-versnellingsbak)</b>								
	1 <sup>e</sup> versn.	2 <sup>e</sup> versn.	3 <sup>e</sup> versn.	4 <sup>e</sup> versn.	5 <sup>e</sup> versn.	6e versn.	Achteruit	Aandrijving
Overbrenging	5,076	2,610	1,518	1,000	0,791	0,675	-4,722	Achter
<b>Onderstel</b>								
Voorwielophanging	Dwarsgeplaatste wieldraagarm met bladveer en stabilisator							
Achterwielophanging	Starre as met bladveer							
Remmen	Schijfremmen (diameter voor 300mm, achter 298mm) met standaard ABS / ASR / ESP							
Banden / Velgen	235/65 R16 / 6,5J x 16							
<b>Topsnelheid (km/h) bij achterasoverbrengingen</b>								
	3,692:1	3,923:1	4,182:1	4,364:1	4,727:1	5,1:1		
2.0 TDI 80kW / 109pk			137	135	133			
2.0 TDI 105kW / 143pk			144	142	140			
2.0 TDI 120kW / 164pk	152	150	147					
<b>Brandstofverbruik (l/100 km) en CO<sub>2</sub> -Emissie (g/km) (6-hand)</b>								
	3,692:1	3,923:1	4,182:1	4,364:1	4,727:1	5,1:1		
80kW (met BMT)	Stadsrit			10,4 (9,4)	10,3	11,5		
	Buitenweg			6,9 (7,0)	7,8	8,7		
	Gecombineerd			8,2 (7,9)	8,7	9,7		
	CO <sub>2</sub> - Emissie			216 (208)	229	255		
105kW (met BMT)	Stadsrit (BMT)			9,5 (8,9)	10,1	11,5		
	Buitenweg (BMT)			7,2 (7,0)	7,6	8,7		
	Gecombineerd (BMT)			8,0 (7,7)	8,5	9,7		
	CO <sub>2</sub> - Emissie (BMT)			210 (203)	224	255		
120kW (met BMT)	Stadsrit	8,5 (7,7)	8,7	9,5				
	Buitenweg	7,0 (6,9)	7,1	7,2				
	Gecombineerd	7,5 (7,2)	7,7	8				
	CO <sub>2</sub> - Emissie	197 (189)	203	210				

